

**UDiNESE**  
**ASSA ABLOY**

**UD32G**  
Potência 2 ~5

**INSTALAÇÃO PADRÃO (FOLHA)**  
Instalar do lado oposto da abertura

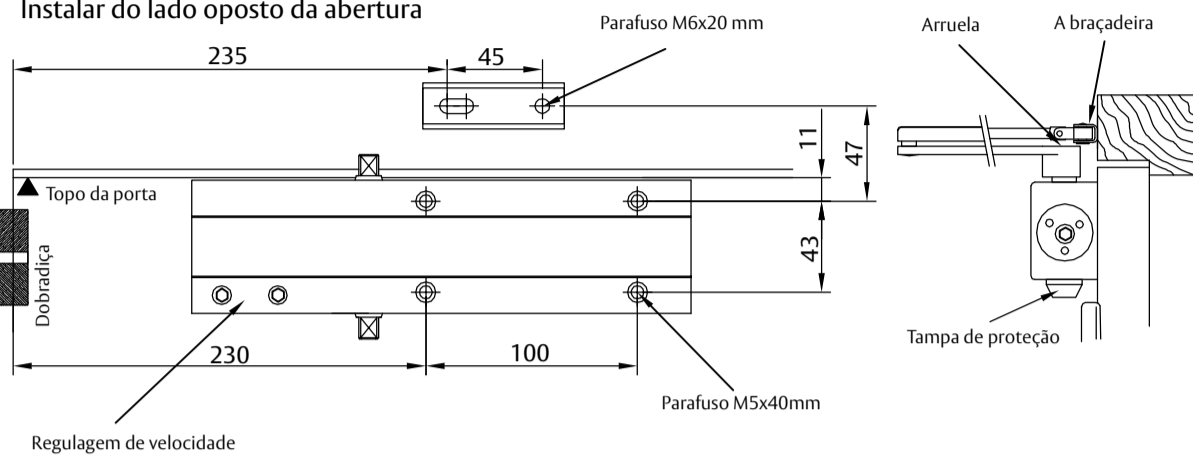

Porta direita ilustrada. Considerar as mesmas dimensões para porta esquerda.

**POSIÇÃO DOS BRAÇOS E AJUSTES**

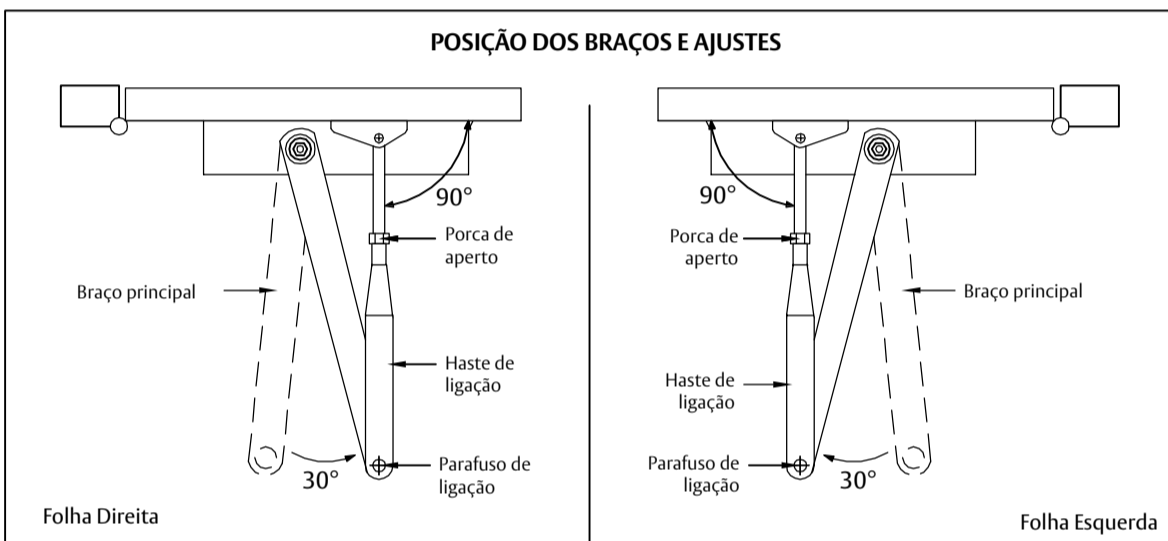

**INSTALAÇÃO PADRÃO (ALVENARIA)**

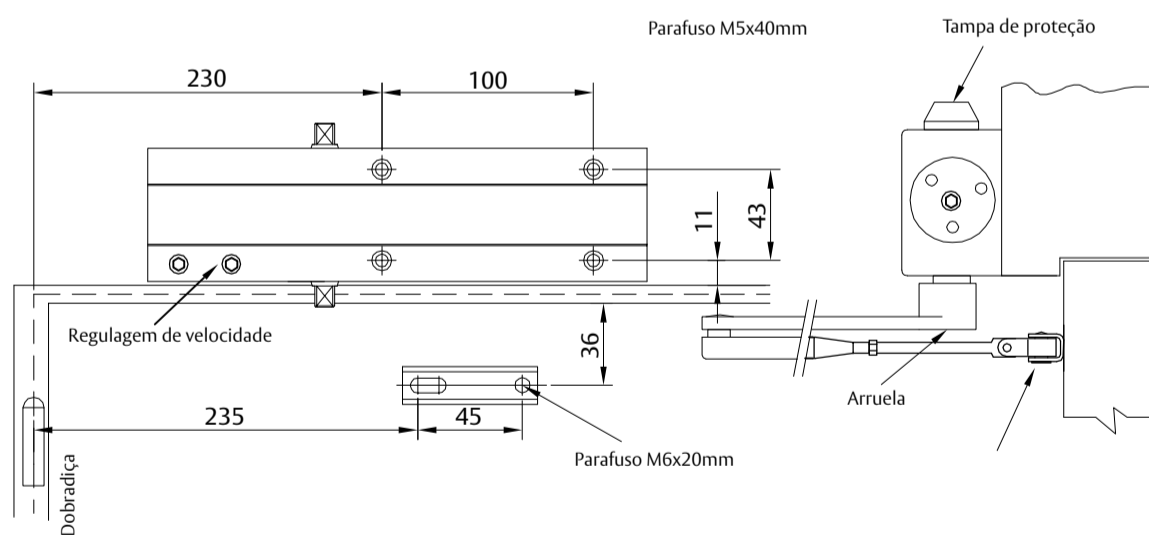

Porta esquerda ilustrada. Considerar as mesmas dimensões para porta direita.

**POSIÇÃO DOS BRAÇOS E AJUSTES**

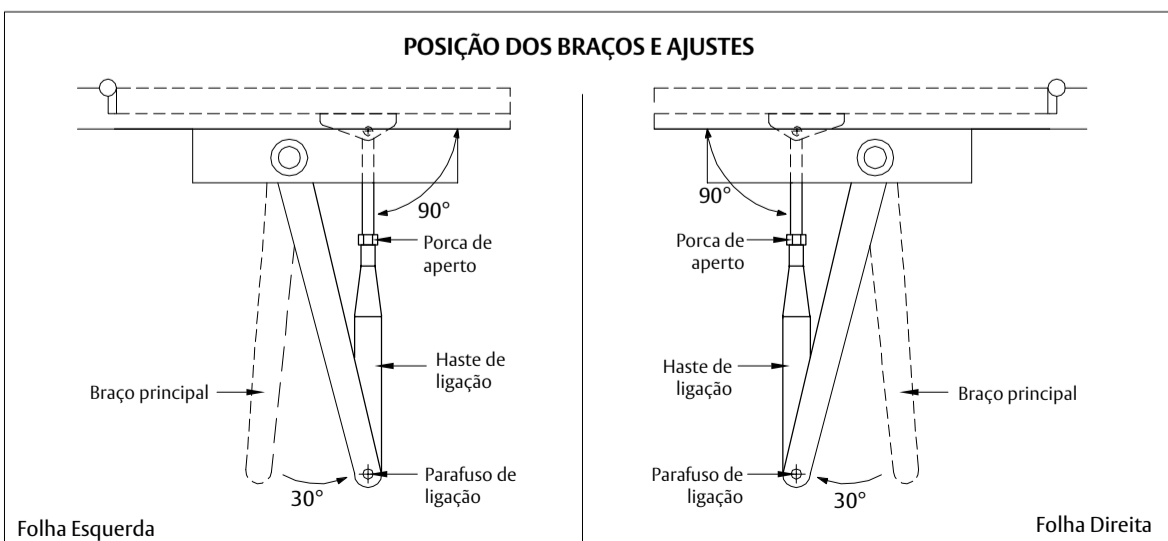

Alvenaria

Coloque na parte superior da folha

Dobrar aqui e colocar na borda da dobradiça da folha

CORTE AQUI PARA O GABARITO

Gabarito de instalação padrão para folha à direita montadas em folha

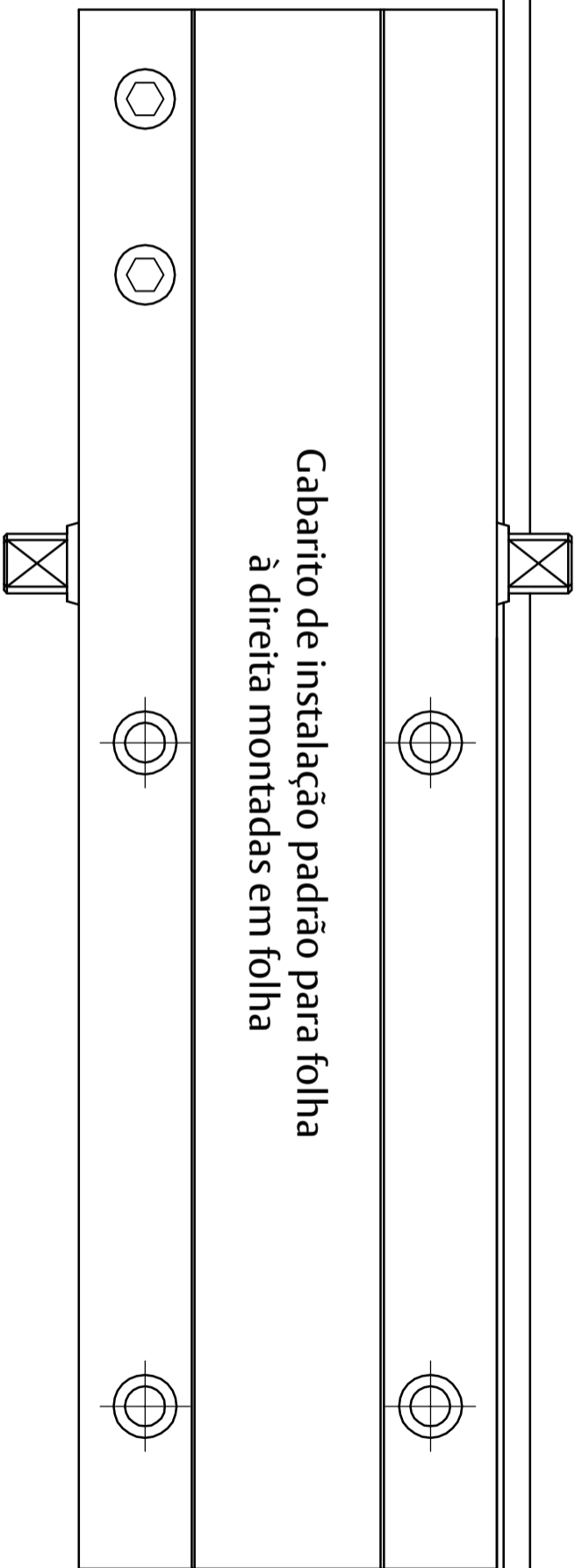

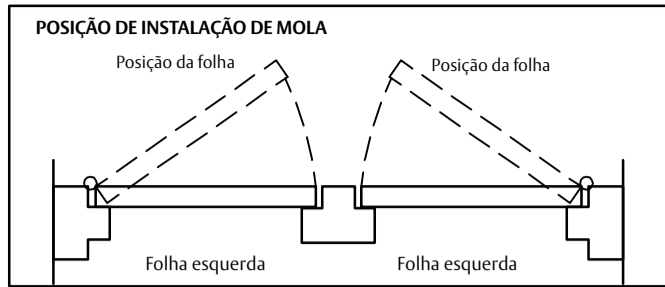

**INSTRUÇÕES**

**PASSO 1**

- A. Verificar a posição da folha.
- B. Escolha o tipo de instalação.

**PASSO 2**

- A. Leia as instruções de instalação que você escolheu.
- B. Siga as instruções para a correta aplicação e ajuste.

**PASSO 3**

- A. Aplicar o corpo e o haste de ligação mais próximos da folha, conforme instrução.
- B. Colocar o braço principal no eixo na posição adequado, conforme ilustrado, e apertar o parafuso do braço com Arruela de segurança.
- C. Ajuste o comprimento da haste de ligação, conforme ilustrado, e fixar no braço principal.

**PASSO 4**

Encaixar a tampa de proteção no eixo, do lado que não foi utilizado e inserir o tampão de borracha em um dos furos de fixação que não foi utilizado no corpo, deslizando para dentro a placa frontal.

**PASSO 5**

Ajuste da mola para fechamento da porta.  
Ajustar o amortecimento de abertura (backcheck).  
Ajuste da força da mola.

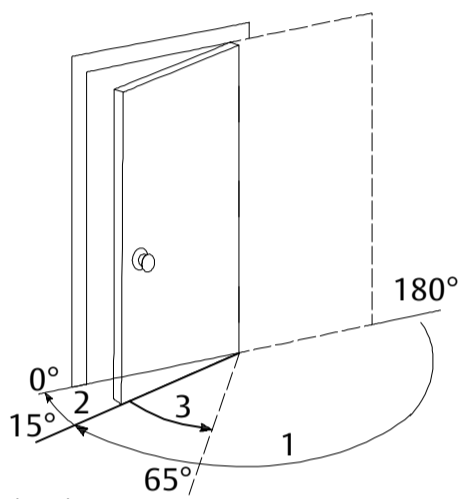
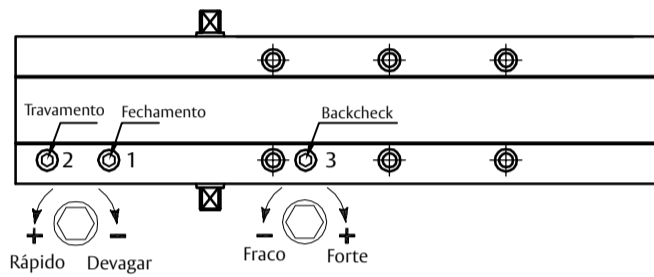

Ajuste da força da mola

Potência	Giro	Largura máx. da folha	Peso máx. da folha	Abertura máx da folha
2	-3.5	850	40	180°
3	0	950	60	180°
4	+3.5	1100	80	180°
5	+7.5	1250	100	140°

Nota: A mola vem configurada na potência 3 de fábrica.  
Nunca tire os parafusos das válvulas da mola, isto pode causar um vazamento.

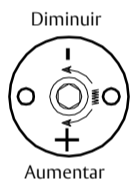

CORTE AQUI PARA O GABARITO

