

KIT TRANQUETA MACANETA MA840/65 L30/32 FRA323

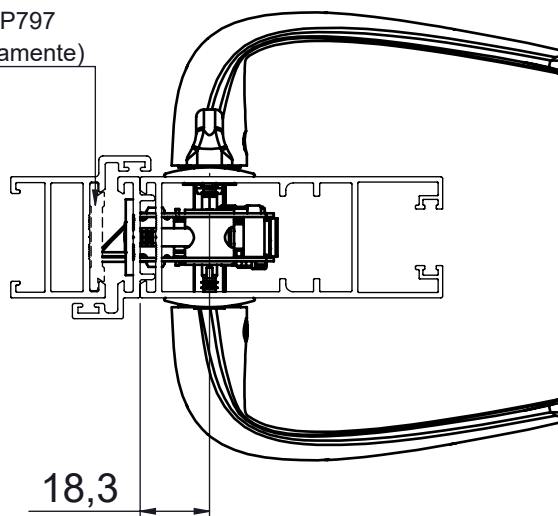

APLICAÇÃO

Contra testa SP797
(vendido separadamente)



18,3

ESCALA 1 : 2

CARACTERÍSTICAS

EMBALAGEM

COMPONENTES	M. PRIMA	QTDE
Fechadura	Alumínio/Aço/Zamac	01
Conj. Tranqueta	Polímero/Alumínio/Aço	01
Espelho	Alumínio	01
Maçanetas	Alumínio	02
Contra testa	Alumínio	01
Parafusos	A 4,2x8 cha/ph/inox	09
	M6X7 s.cab/allen/inox	02

CODIFICAÇÃO

COR	CÓDIGO	CATÁLOGO
BCO	9700461	KITRAMAFRA3233032BCO
PRA	9700463	KITRAMAFRA3233032PRA
PTF	9700462	KITRAMAFRA3233032PTF

DIMENSÕES

CONJ. TRANQUETA

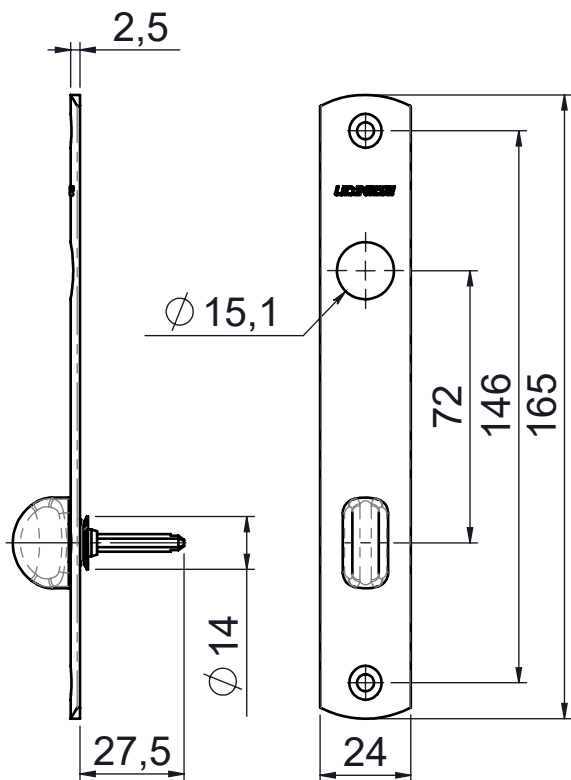

ESCALA 1 : 2

MÁQUINA FECHADURA 323 VERSÃO TRANQUETA

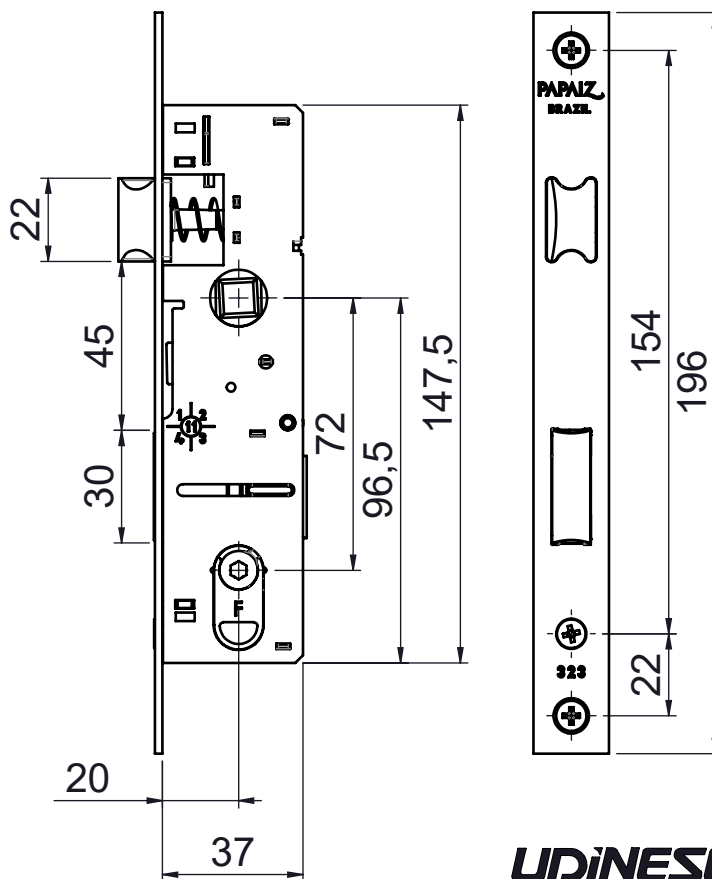

ESCALA 1 : 2

PORTA DE GIRO
CHROMA

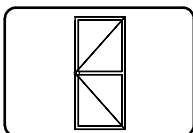

UDINESE
ASSA ABLOY

Reservamos o direito de alterações sem aviso prévio. Todas as medidas em mm.

KIT TRANQUETA MACANETA MA840/65 L30/32 FRA323

VISTA EXPLODIDA

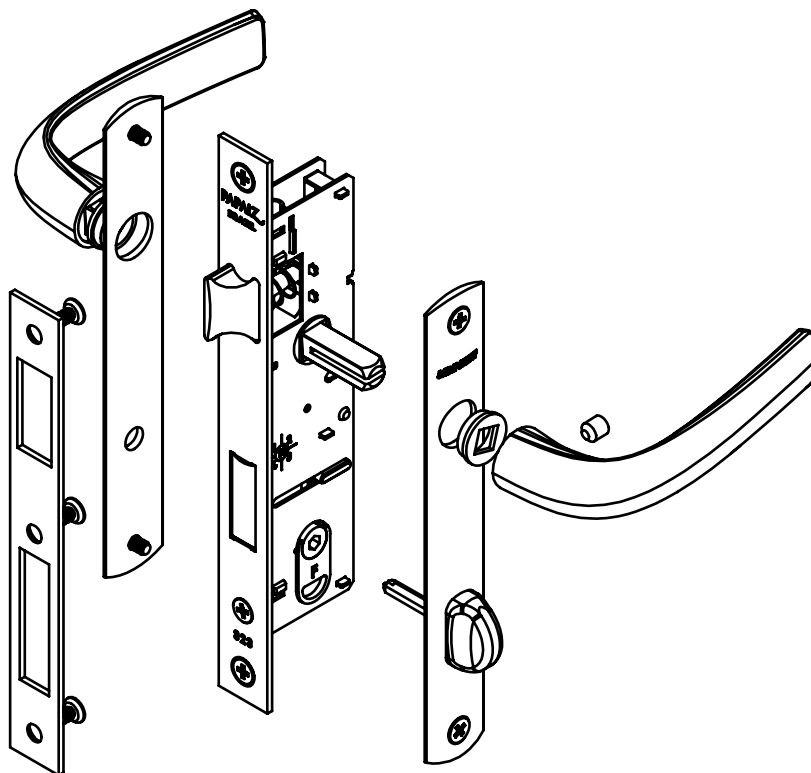

SEM ESCALA

USINAGENS

ESPELHO
(LADO EXTERNO DA FOLHA)

MÁQUINA
FECHADURA

CONJ. TRANQUETA
(LADO INTERNO DA FOLHA)

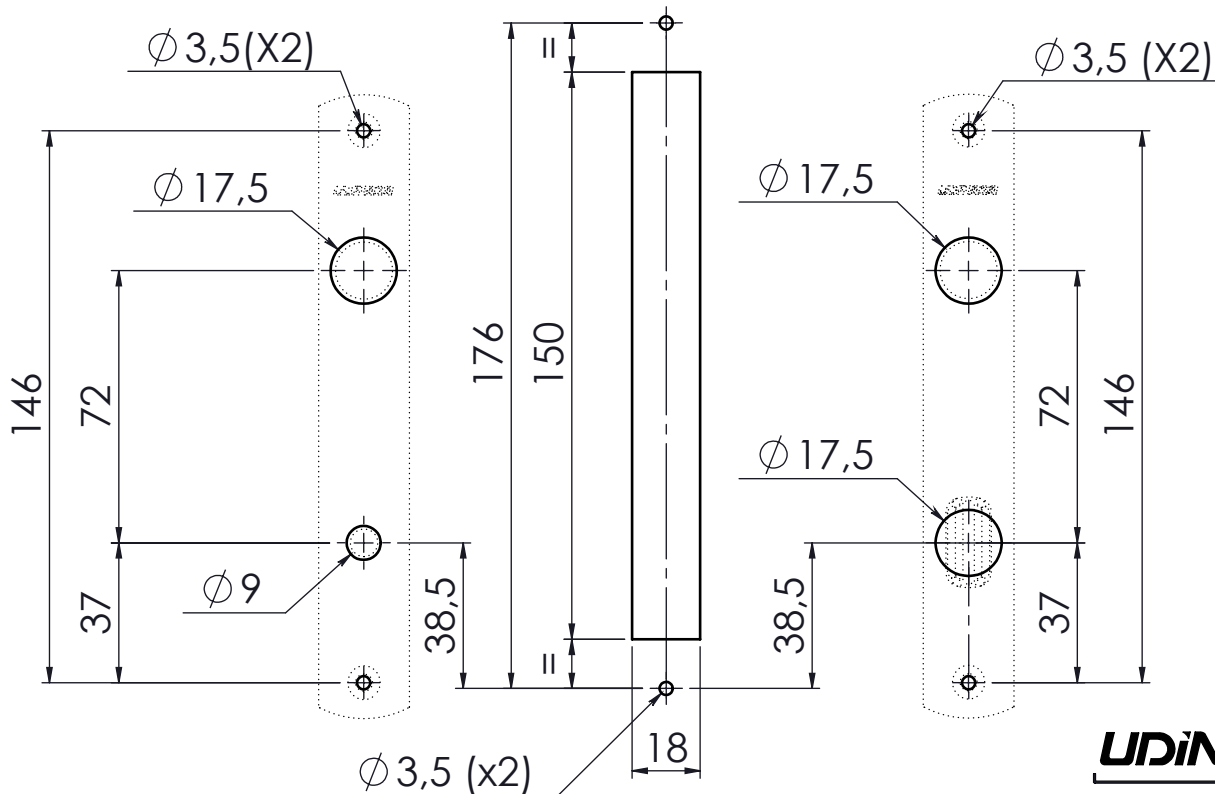

ESCALA 1 : 2

UDINESE
ASSA ABLOY

Reservamos o direito de alterações sem aviso prévio. Todas as medidas em mm. Imagens meramente ilustrativas.