

CREMONA E25 EVO AFM 1 PONTO 180MM



APLICAÇÃO

POSIÇÃO DE INSTALAÇÃO:
BATEDOR NA PARTE SUPERIOR



PATENTE
REQUERIDA

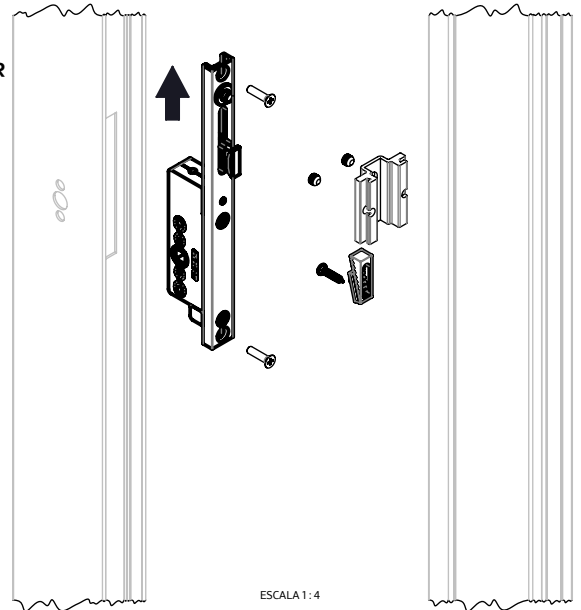
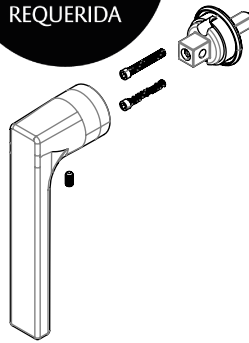

ESCALA 1:4

CARACTERÍSTICAS

CODIFICAÇÃO		
COR	CÓDIGO	CATÁLOGO
BCO	9213120	CREE25EVAFM1P180BCO
PTF	9213121	CREE25EVAFM1P180PTF
S/A	9214468	CREE25EVAFM1P180S/A

OBSERVAÇÕES:

- CONTRA FECHO E MAÇANETA VENDIDOS SEPARADAMENTE;
- QUANDO APLICADA COM AS MAÇANETAS MINIMALISTAS, SÓ SERÁ POSSÍVEL A ABERTURA INTERNA;
- PARAFUSOS DE FIXAÇÃO NÃO FORNECIDOS PELA UDINESE.

COMPOSIÇÃO/CARACTERÍSTICAS:

- VARETA: ALUMÍNIO;
- CAIXA CREMONA: ZAMAK;
- ACIONADOR ANTI FALSA MANOBRA: POLÍMERO;
- PARAFUSOS: AÇO INOX.

DIMENSÕES

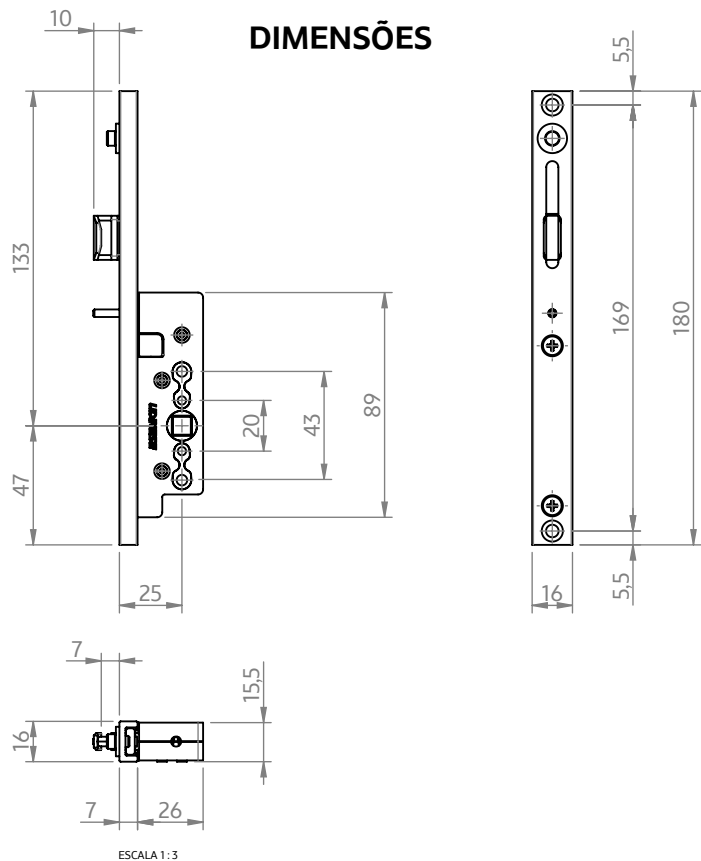

USINAGEM

OBS.: PARA SABER A USINAGEM DA MAÇANETA, CONSULTE O CATÁLOGO TÉCNICO DO MODELO ESCOLHIDO.

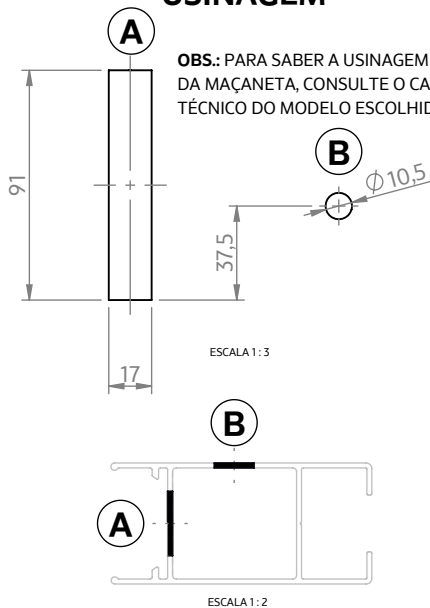

ESCALA 1:3

ESCALA 1:2

PORTA E JANELA
DE CORRER

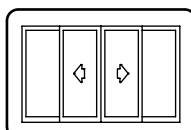

UDINESE
ASSA ABLOY

CREMONA E25 EVO AFM 1 PONTO 180MM

INSTRUÇÕES DE INSTALAÇÃO

QUANDO FOR FIXAR O **ACIONADOR ANTI FALSA MANOBRA(A)**, CERTIFIQUE-SE DE QUE ELE ESTEJA CENTRALIZADO E RECUANDO O **EIXO BATEDOR(B)**.

UTILIZE A REGULAGEM DA BASE PARA MELHOR AJUSTAR O POSICIONAMENTO DO ACIONADOR ANTI FALSA MANOBRA.

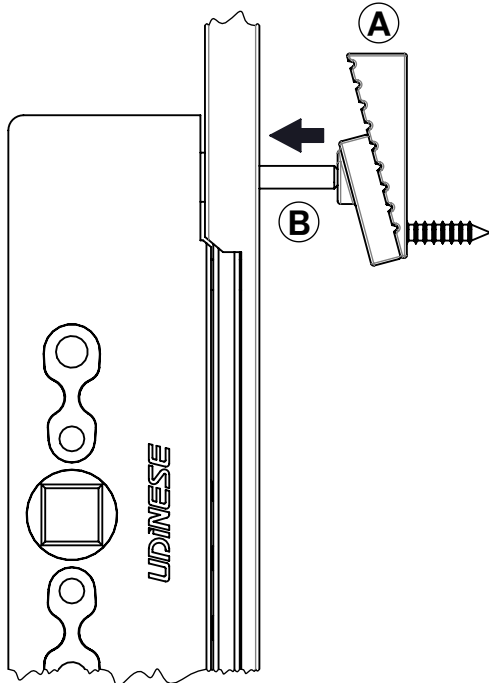

ESCALA 1:1

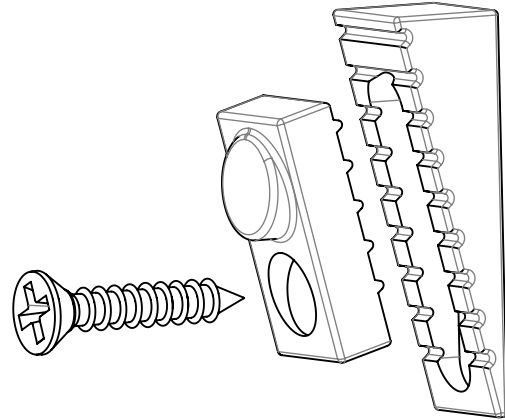

ESCALA 2:1

É POSSÍVEL DESATIVAR O MECANISMO DE ANTI FALSA MANOBRA. PARA ISSO, RECUE O EIXO BATEDOR MANUALMENTE, COLOQUE E APORTE UM **PARAFUSO(C)** (NÃO FORNECIDA PELA UDINESE) NA PARTE DE CIMA DA **CAIXA DA CREMONA(D)** PARA TRAVAR O EIXO BATEDOR. É RECOMENDADO UM PARAFUSO AUTO ATARRAXANTE A4,2 CABEÇA PANELA.

QUANDO A APLICAÇÃO FOR INTERNA E EXTERNA, REMOVA OS **FIXADORES TELESCÓPICOS(E)** DA CAIXA DA CREMONA ANTES DE COLOCAR AS MAÇANETAS(VENDIDAS SEPARADAMENTE).

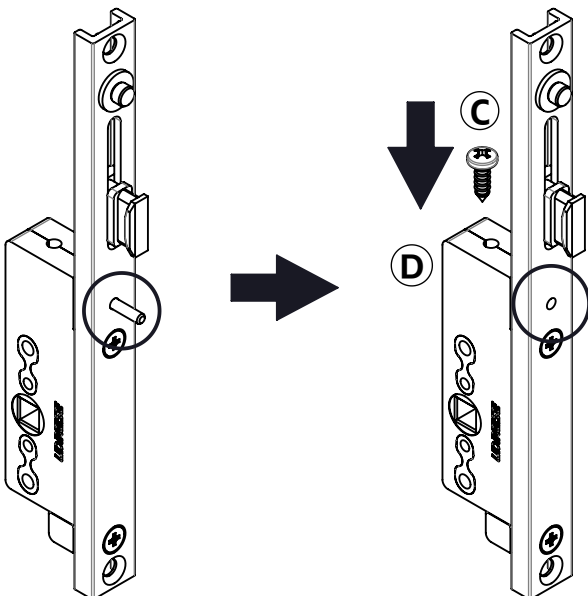

ESCALA 1:2

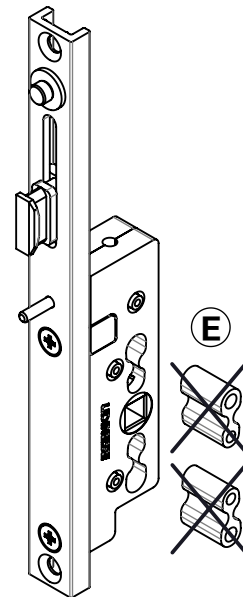

ESCALA 1:2

UDINESE
ASSA ABLOY

CREMONA E25 EVO AFM 1 PONTO 180MM

APLICAÇÕES (LINHAS 25 - FECHAMENTO LATERAL)

ECOLINE 2.5 (PERFIL ALUMÍNIO)

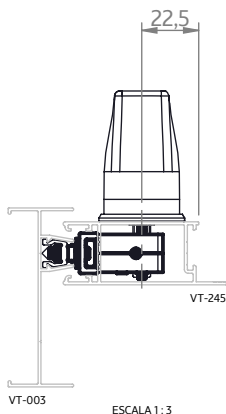

ABSOLUTA (CDA)

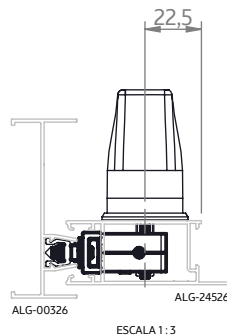

SUPREMA (HYDRO)

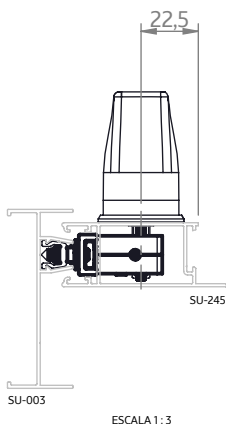

MEGA 25 (ASA)

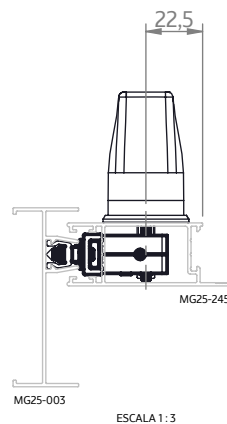

PRIME 2.5 (ALUPRIME)

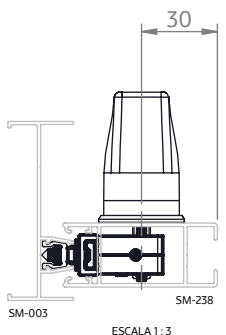

RESERVAMOS O DIREITO DE ALTERAÇÕES SEM AVISO PRÉVIO. TODAS AS MEDIDAS EM mm. IMAGENS MERAMENTE ILUSTRATIVAS.

CREMONA E25 EVO AFM 1 PONTO 180MM

APLICAÇÕES (LINHAS 32 - FECHAMENTO LATERAL)

CHROMA (PERFIL ALUMÍNIO)

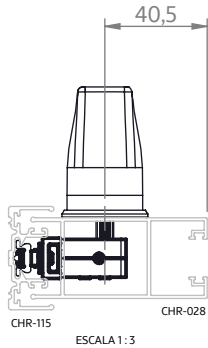

D'ORO (CDA)

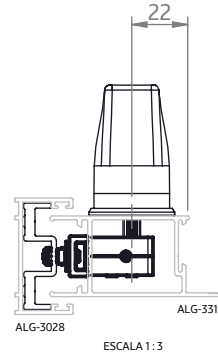

AGLO 3.2 (OLGA COLOR)

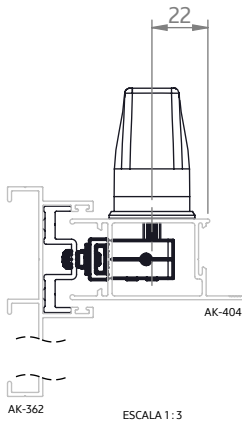

GOLD (HYDRO)

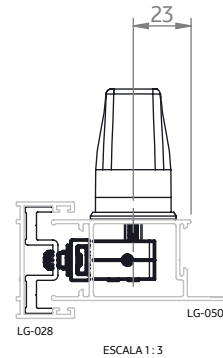

GOLD SLIM (HYDRO)

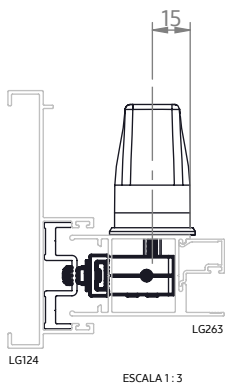

MEGA 32 (ASA)

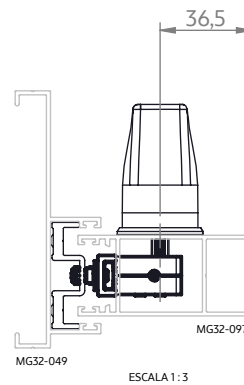

CREMONA E25 EVO AFM 1 PONTO 180MM

APLICAÇÕES (LINHAS 32 - FECHAMENTO CENTRAL)

CHROMA (PERFIL ALUMÍNIO)

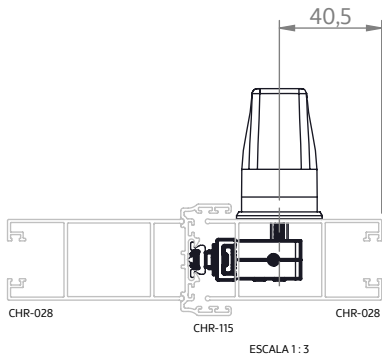

D'ORO (CDA)

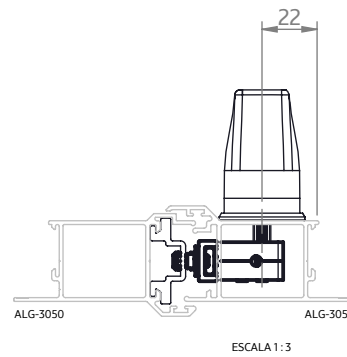

AGLO 3.2 (OLGA COLOR)

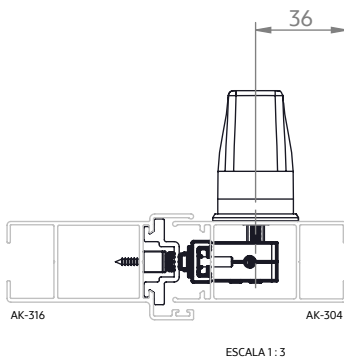

GOLD (HYDRO)

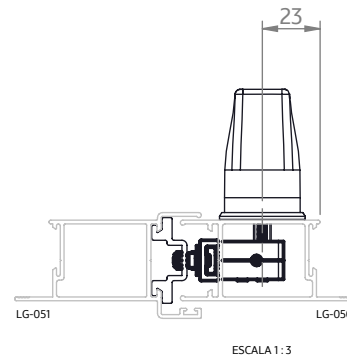

GOLD SLIM (HYDRO)

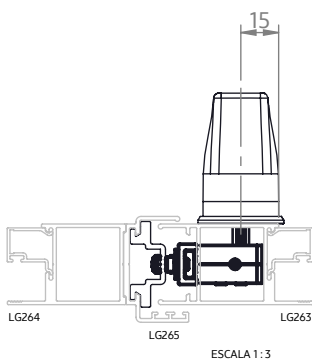



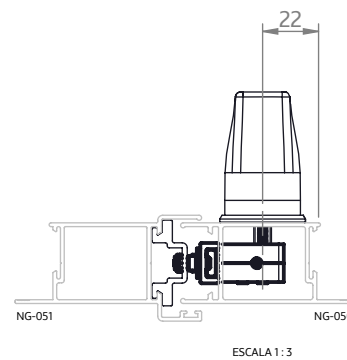



PRIME 3.2 (ALUPRIME)

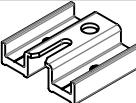
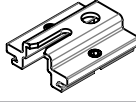

CREMONA E25 EVO AFM 1 PONTO 180MM

TABELA GERAL (CONTRA FECHOS)

PRODUTO		LINHAS																	
		PERFIL ALUMÍNIO				HYDRO				CDA						OLGA COLOR		ASA ALUMÍNIO	
		ECOLINE 2.5		CHROMA		SUPREMA		GOLD		ABSOLUTA		D'ORO		RENOIR 3.3		AGLO 3.2	MEGA 32		
COMPONENTES		LAT	CENT	LAT	CENT	LAT	CENT	LAT	CENT	LAT	CENT	LAT	CENT	LAT	CENT	LAT	CENT	LAT	CENT
	CONTRA FECHO CREMONA (SUPREMA)	✓	✓			✓	✓			✓	✓								
	CONTRA FECHO CREMONA (CHR/ECO)			✓	✓														
	CONTRA FECHO REGULÁVEL GOLD (LATERAL)							✓				✓				✓			
	CONTRA FECHO REGULÁVEL GOLD (CENTRAL)								✓								✓		
	CONTRA FECHO CREMONA (LATERAL GDL)							✓				✓				✓		✓	
	CONTRA FECHO CREMONA (CENTRAL GDC)								✓				✓				✓		
	CONTRA FECHO REGULÁVEL CREMONA (RNR)													✓					

RESERVAMOS O DIREITO DE ALTERAÇÕES SEM AVISO PRÉVIO. TODAS AS MEDIDAS EM mm. IMAGENS MERAMENTE ILUSTRATIVAS.