

CREMONA E25 EVO 2 PONTOS CHAVE ACION. INTERNO

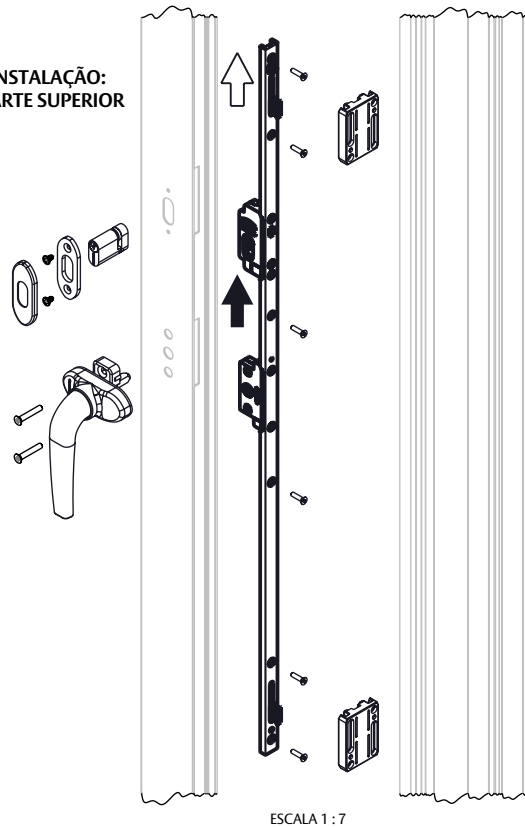

POSIÇÃO DE INSTALAÇÃO:
BATEDOR NA PARTE SUPERIOR

APLICAÇÃO



CARACTERÍSTICAS

CODIFICAÇÃO

VERSÃO/ COTA "A"	COR	CÓDIGO	CATÁLOGO
600mm	BCO	9212296	CREE25EV2PCIN600BCO
	PRA	9212297	CREE25EV2PCIN600PRA
	PTF	9212298	CREE25EV2PCIN600PTF
800mm	BCO	9212204	CREE25EV2PCIN800BCO
	PRA	9212205	CREE25EV2PCIN800PRA
	PTF	9212206	CREE25EV2PCIN800PTF
1300mm	BCO	9212207	CREE25EV2PCIN1300BCO
	PRA	9212208	CREE25EV2PCIN1300PRA
	PTF	9212209	CREE25EV2PCIN1300PTF
1600mm	BCO	9212210	CREE25EV2PCIN1600BCO
	PRA	9212211	CREE25EV2PCIN1600PRA
	PTF	9212212	CREE25EV2PCIN1600PTF

OBSERVAÇÕES

COMPOSIÇÃO/CARACTERÍSTICAS:

- MAÇANETA, KIT HASTE E CONTRA FECHOS E ROSETA VENDIDOS SEPARADAMENTE;
- PARAFUSOS DE FIXAÇÃO NÃO FORNECIDOS PELA UDINESE.

APLICAÇÃO NOS PERFIS:

- VARETA: ALUMÍNIO;
- CAIXA CREMONA: ZAMAK;
- PARAFUSOS: AÇO INOX.

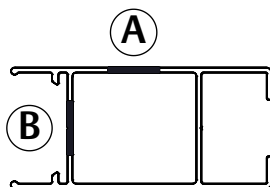

ESCALA 1 : 2

USINAGENS

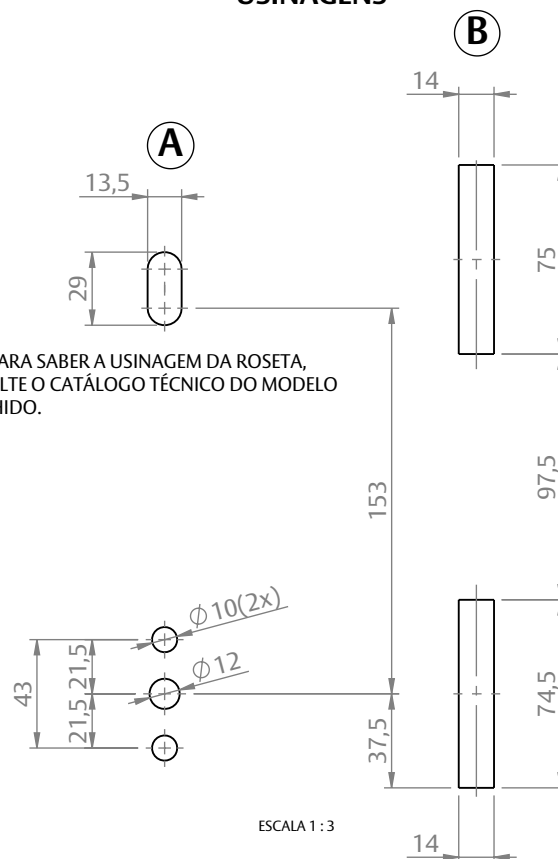

ESCALA 1 : 3

OBS.: PARA SABER A USINAGEM DA ROSETA, CONSULTE O CATÁLOGO TÉCNICO DO MODELO ESCOLHIDO.

PORTA E JANELA
DE CORRER

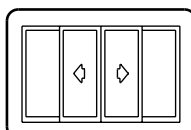

UDINESE
ASSA ABLOY

CREMONA E25 EVO 2 PONTOS CHAVE ACION. INTERNO

DIMENSÕES

VERSÕES 800mm, 1300mm
E 1600mm

VERSÃO 600mm*

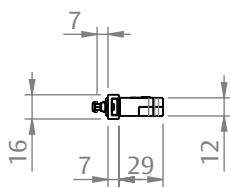
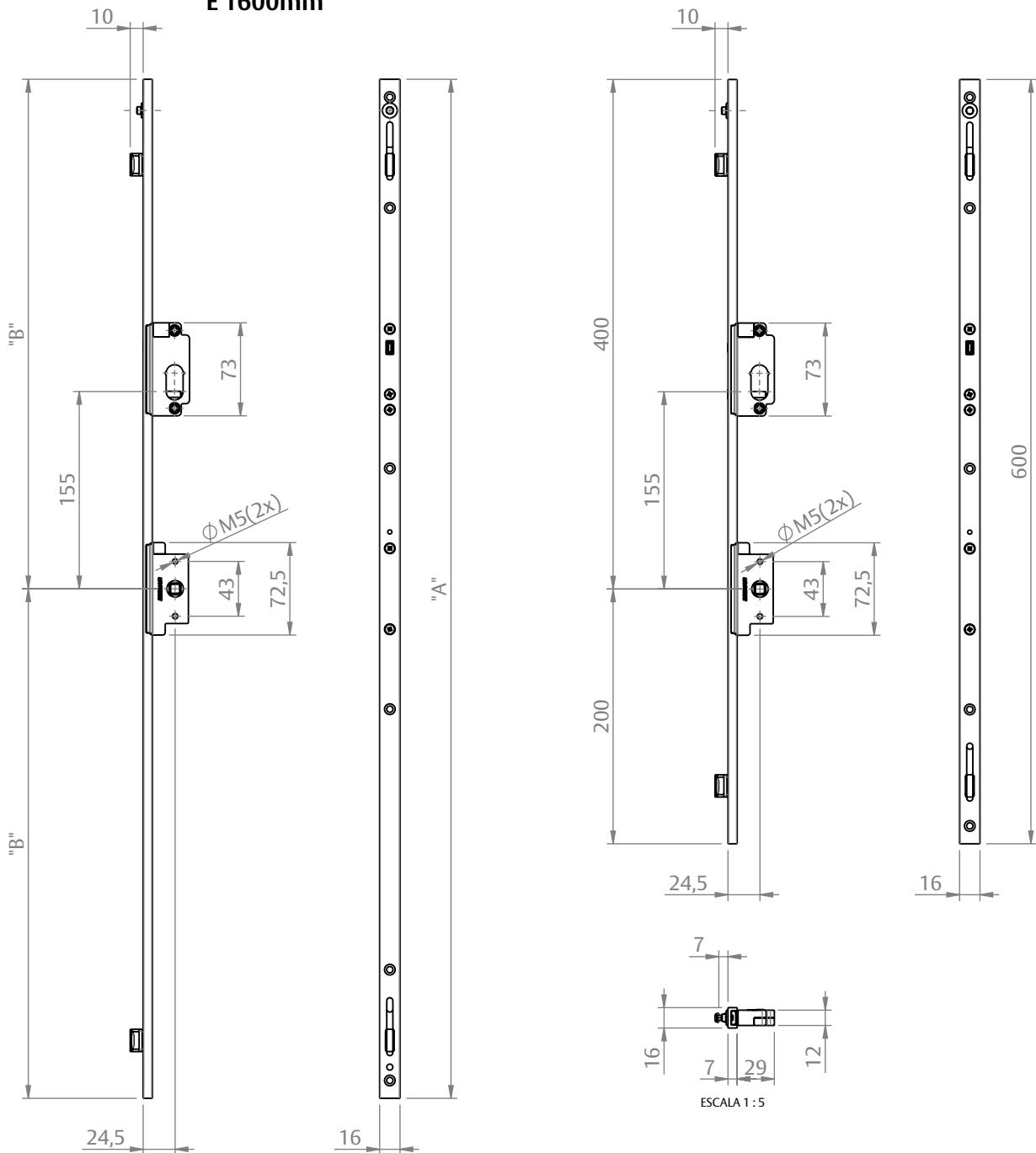

ESCALA 1:5

VERSÃO/ COTA "A"(mm)	B(mm)
800	400
1300	650
1600	800

*OBS.: NA VERSÃO DE 600mm A CAIXA DA CREMONA TEM UM DESLOCAMENTO PARA A PARTE INFERIOR DA VARETA.

UDINESE
ASSA ABLOY

CREMONA E25 EVO 2 PONTOS CHAVE ACION. INTERNO

APLICAÇÕES

ABSOLUTA (CDA)

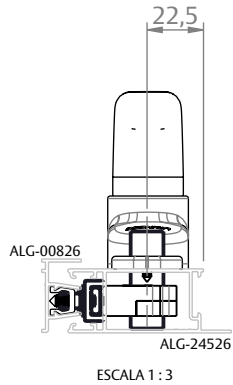

ECOLINE 2,5 (PERFIL ALUMÍNIO)

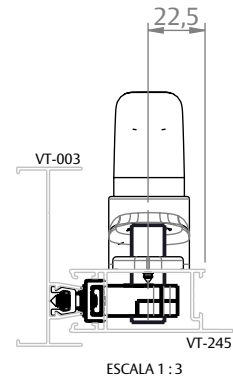

SUPREMA (HYDRO)

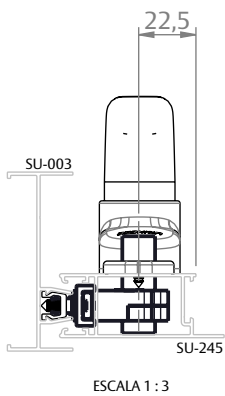

AGLO 3.2 (OLGA COLOR)

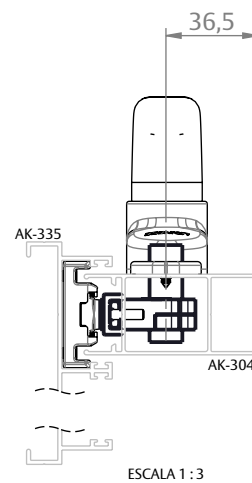

CHROMA (PERFIL ALUMÍNIO)

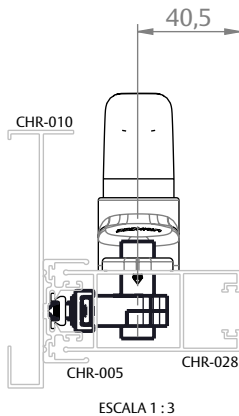

D'ORO (CDA)

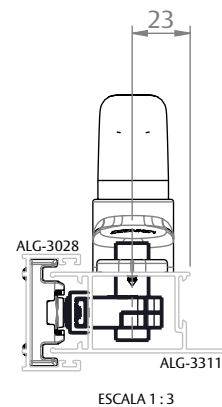

CREMONA E25 EVO 2 PONTOS CHAVE ACION. INTERNO

APLICAÇÕES

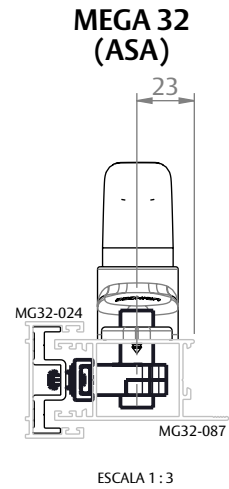
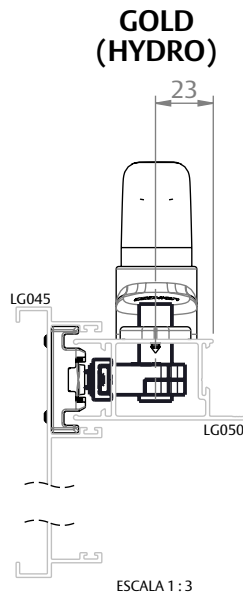

TABELA GERAL (CONTRA FECHOS)

PRODUTO		LINHAS																	
		PERFIL ALUMÍNIO				HYDRO				CDA				OLGA COLOR		ASA ALUMÍNIO			
		ECOLINE 2.5		CHROMA		SUPREMA		GOLD		ABSOLUTA		D'ORO		RENOIR 3.3		AGLO 3.2		MEGA 32	
COMPONENTES		LAT	CENT	LAT	CENT	LAT	CENT	LAT	CENT	LAT	CENT	LAT	CENT	LAT	CENT	LAT	CENT	LAT	CENT
	CONTRA FECHO CREMONA (SUPREMA)	✓	✓			✓	✓			✓	✓								
	CONTRA FECHO CREMONA (CHR/ECO)			✓	✓														
	CONTRA FECHO REGULÁVEL GOLD (LATERAL)							✓				✓				✓			
	CONTRA FECHO REGULÁVEL GOLD (CENTRAL)								✓								✓		
	CONTRA FECHO CREMONA (LATERAL GDL)								✓			✓				✓		✓	
	CONTRA FECHO CREMONA (CENTRAL GDC)									✓			✓				✓		
	CONTRA FECHO REGULÁVEL CREMONA (RNR)													✓					